

H100

Undercountercooler
Untertheckenkühler



Green Beer Cooler K-100-H / V - R290a von ADT-Europe

Die neue Kühler-Generation aus der Produkt-Reihe PERFEKT-PLUS-GREEN

Ein leistungsstarker Wasserbad Kühler
mit Gehäuse komplett in Edelstahl.
Hoch effiziente Kühltechnik umfasst
verschiedene Optionen.

Modulbauweise,
verschiedene Kühlschlangenpakete möglich nach Kundenwunsch.

Hauptmerkmale/ Key Features:

- Ein leistungsstarker Nasskühler
- Funktionelles Design und hohe Qualität
- Hochleistungs-Kühlung, robust in seiner Funktion
- Mit verschiedenen Kühlschlangenpakete ausrüstbar

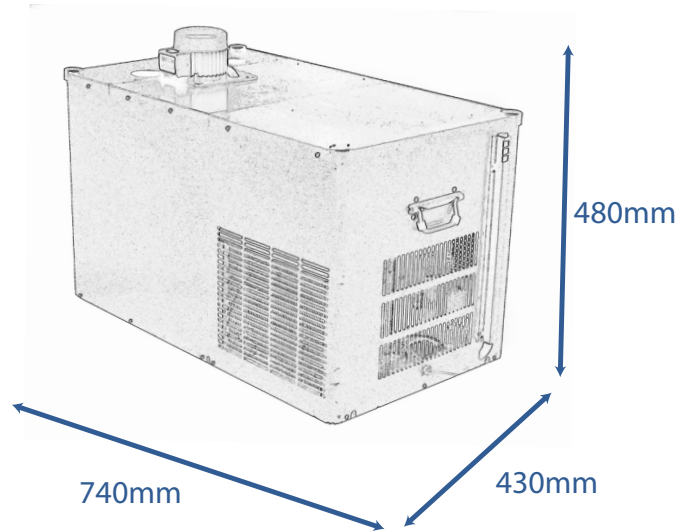

Technische Details:

Elektrische Energieversorgung:	230V / 50Hz / 2,3A / 530W
Kühlleistung:	570 kcal/h
Kompressor:	9 cc / Zanussi
Pull-Down-Zeit - bis Ende Eisbankaufbau:	275 min.
Ausschankkapazität:	100 Liter / h
Wasserbad Tank:	52 Liter
Eisbankgewicht:	20 kg
Abmessungen LxBxH:	740x430x480 mm
Trockengewicht:	42 kg
Operational Gewicht:	94 kg
Pumpe / Förderhöhe:	Höhe 18 m - optional 5/7/12 m
Energieeffizienz:	Speed controlled agitator pump motor optional
Kühlschlangenpakete:	Standard 1 x 18 mtr. - Maximum 6 coils @ 12 mtr.
OD:	8 / 9,5 / 10 mm
Thermostat:	Electronic Controller
Kältemittel:	R 290a
Fan Motor:	10 W
Elektrische Prüfung:	CE approved

Part-No
Beer

MP-12-0144-000-H/V